



## 新築見学会のお知らせ。

大きな納戸と大きな家族図書館を持つ住まい

### 「橋本S邸」

建坪24坪ですが、スキップ構造により最大限の空間利用をしている住まいです。近接している隣家との関係を考慮し、光・風・視線を十分検討したことで快適な環境を確保しました。

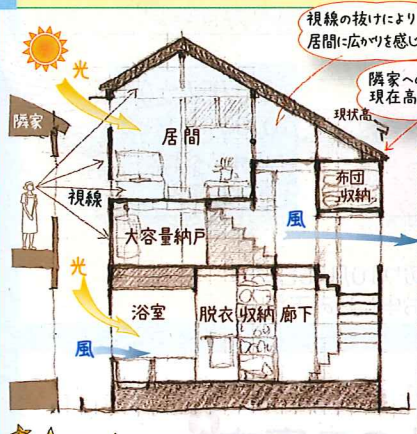
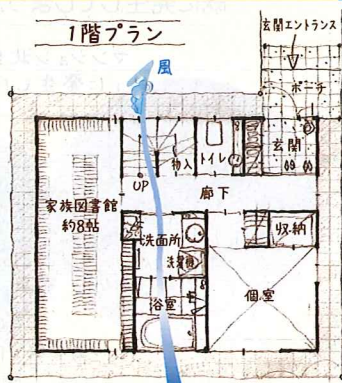

視線の抜けにより居間に広がりを感じさせる  
隣家への配慮も。現在高さより少し低く

建売住宅に住み、湿気に悩んでのリフォーム相談から、家族の健康を考え根本から住環境を整えるため新築に踏み切られた事例です。

日時: 2013年9月29日(日) 13:30~15:00  
場所: 相模原市緑区西橋本  
交通: JR横浜線「橋本駅」下車、バス乗車3分  
または徒歩18分

## 住宅見学会のお知らせ。

### 「相模原K邸」

角地に建つ19坪の小さな住まいは、もうすぐ7年目の秋をむかえます。春チラシで大変ご好評をいただき、再度の見学会が決定しました。

日時: 2013年10月06日(日) 13:30~15:00  
場所: 相模原市南区南台  
交通: 小田急電鉄相模原駅徒歩11分

暮らしながら育成された住まいは季節ごとに建築的衣替えを行います。小さい空間を大きく便利に使う設計の技、住い手の工夫が散りばめられたDIYの数々と見ごたえのある住まいです。



\* 参加ご希望の方はオルタスクエア(株)までご連絡下さい。地図と案内を送ります。

# 戸塚区7区画の土地共同購入の仲間を募集します!

土地取得者会 第2弾

日時: 2013年10月12日(土) 10:30~  
場所: 横浜市戸塚区下倉田町 (JR戸塚駅集合)

## 物件概要

- 計画区画数: 7区画
- 1区画の広さ: 129.44㎡~138.76㎡ (39.15坪~41.97坪)
- 用途地域: 第1種低層住居専用地域 (建ぺい率40%、容積率80%)
- 共同購入予想価格: 1区画2680万円~ (1区画132.11㎡≒約40坪)
- 購入条件: オルタスクエアの自由設計

住宅の参考モデルとして戸塚区吉田町Y邸の見学会も当日併せて行います!



- ★ 約40坪×7区画分の土地を共同購入により同地域の一般価格より安く入手することを目指します。
- ★ 各区画の条件を活かした自由設計をオルタスクエア建築士と共に行えます。
- ★ 個別の土地・住宅では実現できないコミュニティ形成を目指します。

※ 下記は参考例です。各区画ごとに自由設計ができます。



\* 参加ご希望、またお問い合わせはオルタスクエア(株)までご連絡下さい。詳しい集合場所のご案内をいたします。

## \* リフォーム紹介! 屋根のリフォーム 「横浜市泉区F邸」

F邸は築25年。飛び込み営業に「スレート屋根の棟金物の釘が緩んでいて対策が必要」と言われ、飛び込み業者は危険と聞いていたFさんはオルタスクエアの屋根診断(税込9,450円)を思い出し、ご依頼くださいました。

屋根担当の岩崎が点検してみると屋根全般の傷みが酷く、葺き替え時期であるとの診断。

その結果よりFさんは屋根の葺き替え工事に踏み切られました。

既存のスレート葺きを撤去すると、防水ルーフィングはボロボロ。雨の侵入跡も見つかりました。

既存下地は剥がさず、その上に新たに高耐久防水を施しました。

既存屋根にはなかった屋根裏の湿度調整を行う換気棟も設置しました。

下記が工事写真です。これで雨漏りの心配もなくなり、屋根もながく寿命を保つことができます。

来年創業百年目。屋根工事国家資格者による的確な判断でお客様の用途、年数に合わせた提案を心がけています。



屋根担当：岩崎



① 工事前の屋根の様子 ② 屋根材表面を剥がしてみるとあちこちに激しい傷みを見つめます。 ③ 新たに高耐久性防水下地を敷きスレート葺きで仕上げました。 ④ 屋根裏換気ができるように換気棟を追加設置しました。

新コーナー

## オルタスクエアの家づくりってどんな仕様なの??

### 『基礎工事編』

No.01

\* オルタスクエアの住宅は、現在全て「ベタ基礎」です。

床下の土を露出させたまの「布基礎」に対して、底面が広く建物の重さを分散させて地面に伝えるため、家の沈下を防ぎ、地面からの湿気対策、防虫に有効です。

通常よりも10cm高い基礎高さなので床下点検しやすい。

基礎の中の鉄筋の太さも太く頑丈です。

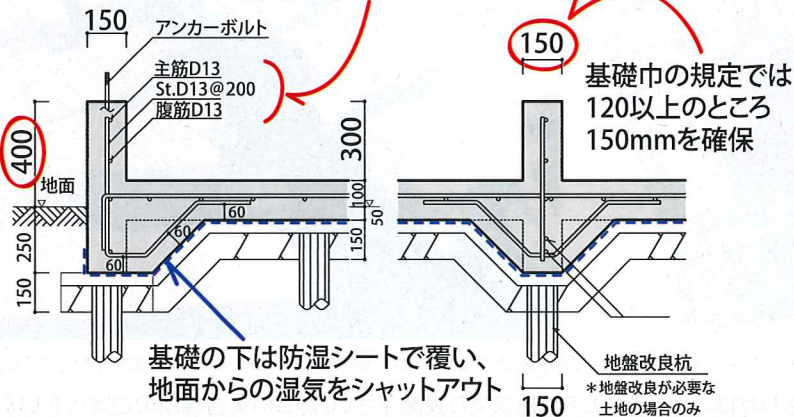

オルタスクエアの基礎は長期優良住宅認定基準を満たしています。

## オルタスクエア 「住まいの知恵」学習相談会

## 住まいの結露・カビを防ごう!

オルタスクエアの住宅工事の専門家たちが生活クラブの各センターに向いて組合員さんに役立つ『住まいの知恵』をお伝えする無料学習相談会です。

この夏、エアコンをつけると咳が出る・・・そんな人は「夏型過敏性肺炎」かもしれません。

原因はエアコン内のカビ!! 住まいの結露からカビは発生します。

住まいの湿度コントロール方法を知り、カビ知らずの快適生活を目指しましょう。

既に発生してしまったカビの対処方法もお話し致します。

10/4(金) 10:00~11:30 港南センター 会議室	10/4(金) 10:00~11:30 高津センター 会議室
10/5(土) 10:00~11:30 相武台デポー 会議室	10/5(土) 10:00~11:30 オルタ館 会議室

\* 参加申し込み、お問い合わせはオルタスクエア(株)まで。申し込み締切り10月15日(火)  
(参加申し込みがない会場では学習会を行いませんので必ず事前にお申し込み下さい)



ふいの停電にも安心!

## 非常時用の高性能蓄電池のご案内

この度、株式会社センチュリー製 非常時用の高性能蓄電池「ブラックアウトガード」をメーカーと提携してオルタスクエアで取り扱うことになりました。市場価格よりも安価に組合員の皆様にご提供できます。

★送料込み、税抜き120,000円・税込126,000円(メーカー保証付)



### 特徴

- 蓄電源では初のPSE(電気用品安全法)を取得した高い安全性。
- 災害時に役立つ機能搭載(AM/FMラジオ+1ワットLED照明内蔵)
- 片手で持ち運べるハンドル付き。重量:15kg。電池残量が5段階で確認可能。
- 長寿命(3000回以上の放電が可能)で自己放電が少ないリチウム電池。
- 600Wまでの電化製品に対応し、AC出力コンセントとUSB出力ポートを搭載。
- 150W液晶32型テレビ:約4.5時間、50Wノートパソコン:約13時間、付属ラジオ約260時間使用可能



\*ご希望の方にパンフレットをお送りします。\*実物がオルタスクエア事務所にございます。



発行: オルタスクエア株式会社 協力: オルタサークル

電話: 045(476)1105 FAX: 045(476)1106

<http://www.a-sq.co.jp/>

mail: [info@a-sq.co.jp](mailto:info@a-sq.co.jp)